

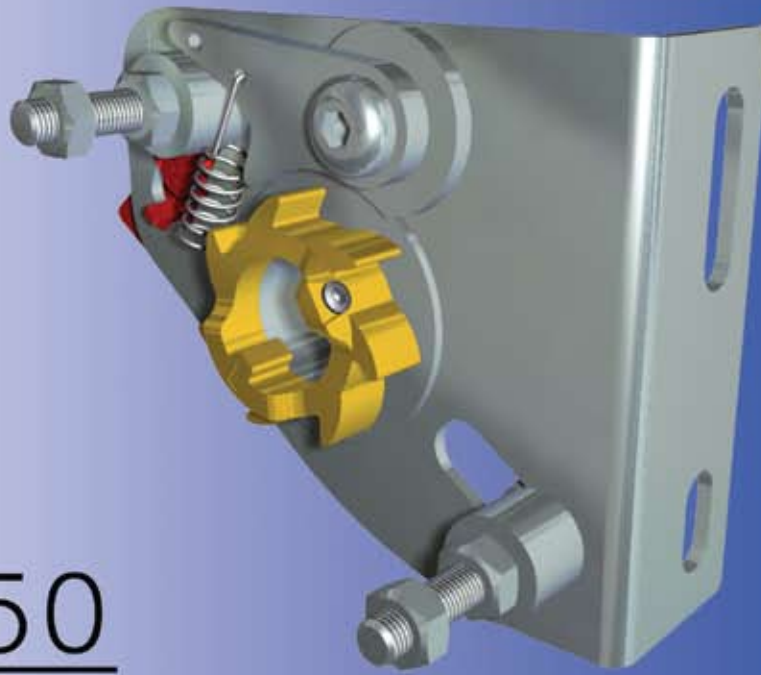

**Veerbreukbeveiliging**

25651



25650

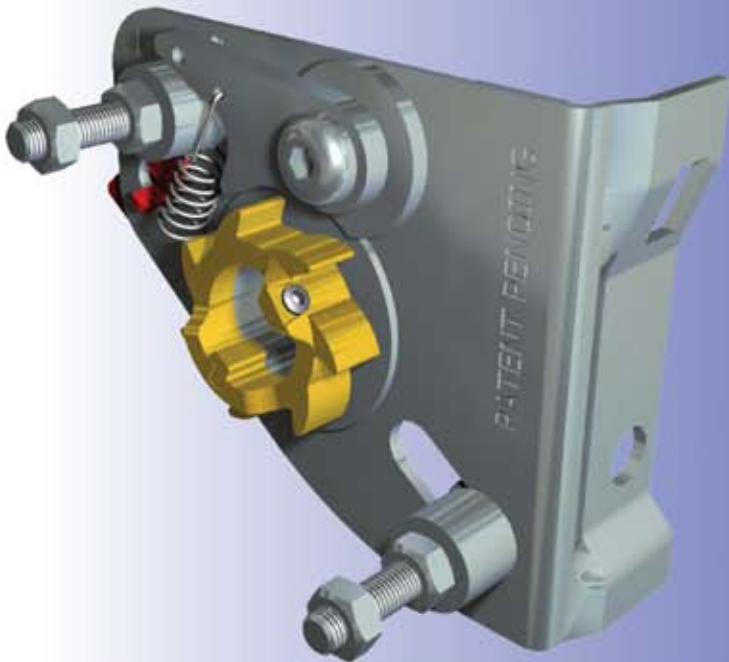

Installation manual



## 1. Symbolen cq waarschuwingstekens

Gevaar



Attentie



## 2. Algemene waarschuwingen

Deze montagehandleiding is samengesteld voor gebruik door gekwalificeerd personeel en is dus niet geschikt voor leerlingen of voor de doe-het-zelver. Indien een of ander niet duidelijk is omtrent montage en/of onderhoud neem dan contact op met DOCO International.

Teneinde ernstig persoonlijk letsel te voorkomen dienen alle aanwijzingen en instructies in deze handleiding zorgvuldig te worden gelezen en nageleefd.

- Deze handleiding beschrijft de montage en demontage van de veerbreekbeveiliging 25650 en 25651.
- Deze veerbreekbeveiliging is ontworpen conform de laatst geldende Europese normen; echter controleer zelf of deze norm overeenkomstig is met de lokale nationale norm.
- Het toevoegen of weglaten van onderdelen kan nadelige invloed hebben op het functioneren en dus veiligheid van de uiteindelijke sectionale deur en wordt dus ten strengste afgeraden!
- Alle indicaties mbt de montage rechts/links gelden steeds gezien vanuit de montage plaat, dus van binnen naar buiten!
- Alle maataanduidingen zijn in millimeters, tenzij anders aangegeven.
- Indien de veerbreekbeveiliging geactiveerd is geweest dient deze ten alle tijden vervangen te worden.
- Het benodigde bevestigingsmateriaal om deze veerbreek te monteren tegen de muur of console zoals pluggen, bouten en moeren ed., maken geen deel uit van de levering!
- Technische wijzigingen voorbehouden, zonder schriftelijke melding.
- U dient deze handleiding zorgvuldig te bewaren.
- In deze handleiding is veerbreekbeveiliging 25650 als voorbeeld genomen.

## 3. Toepassingsgebied

Deze veerbreekbeveiligingen zijn ontworpen voor residentiële garagedeuren die voorzien zijn van een veerbalans systeem. Het veiligheid blokkeerwiel is voorzien van een positieve spie waardoor montage alleen mogelijk is op een as met spiebaan.

Het toepassingsgebied van deze veerbreekbeveiligingen is voor zowel hand, ketting en motor aangedreven residentiële garagedeuren.

Certificaat nummer: P902383 (SP).

Geschikt voor 60 Nm / veer.

Bij een trommel met een diameter van bijvoorbeeld  $\varnothing 105$  mm is het maximale deurgewicht per veerbreekbeveiliging:

$$M \text{ (Nm)} = F \text{ (n)} \times L \text{ (m)}, L = 0.5 \times \varnothing 105.$$

$$60 = F \times 0.0525, F = 1043 \text{ N.} \sim \mathbf{116.5 \text{ Kg}}$$

We adviseren 2 torsieveren te gebruiken bij het balansen van een deur.

Veren

- 12003 -  $\varnothing 50$ mm,
- 12002 -  $\varnothing 67$ mm

### 3.1 Assen

Deze veerbreekbeveiligingen zijn geschikt voor de volgende assen:

- 25016
- 25018
- 25019
- 25516
- 26018

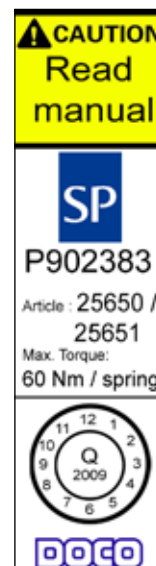

## 4.Principe

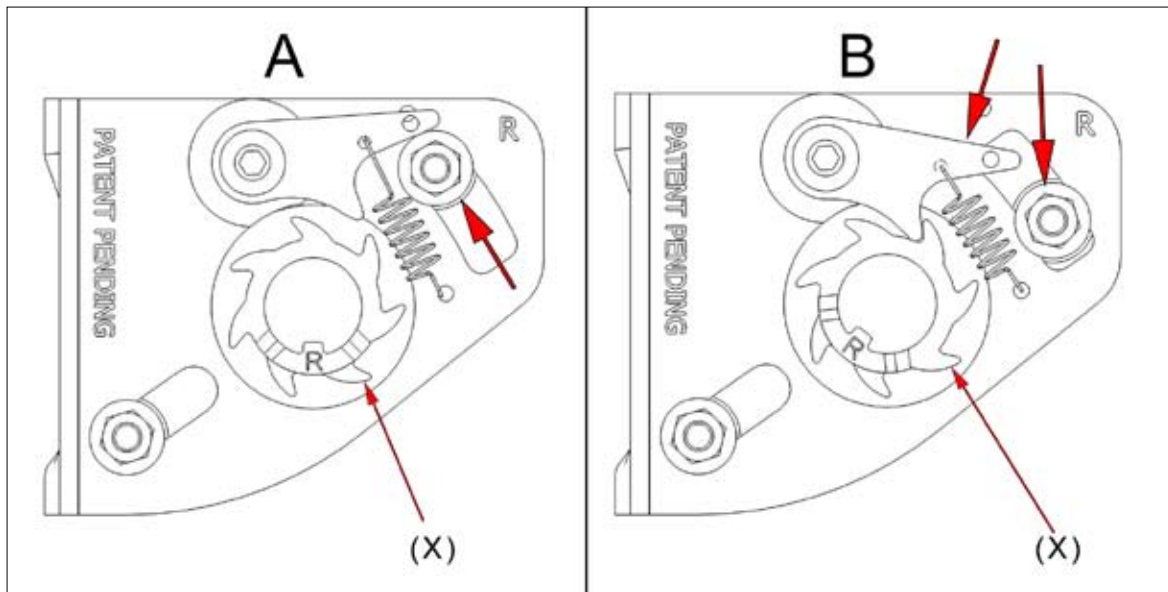

Als de torsieveer gespannen wordt beweegt de pal in positie A. Breekt de veer dan valt de pal naar positie B. Het blokkeerwiel (X) zorgt ervoor dat de val van het deurblad gestopt wordt.

Benodigde montage gereedschappen:

- ring/ steeksleutel, 13mm.
- Inbussleutel, 2 & 3mm.

## 5. Montage

Het benodigde bevestigingsmateriaal om deze veerbreukbeveiliging te monteren tegen de muur/staalconstructie, maakt geen deel uit van deze veerbreukbeveiliging! Het is de verantwoordelijkheid van de installateur om ervoor te zorgen dat de montageplaats bouwtechnisch sterk genoeg is om deze veerbreukbeveiliging te monteren. Tevens is de installateur verantwoordelijk voor de juiste bevestigingsmaterialen voor de juiste ondergrond.

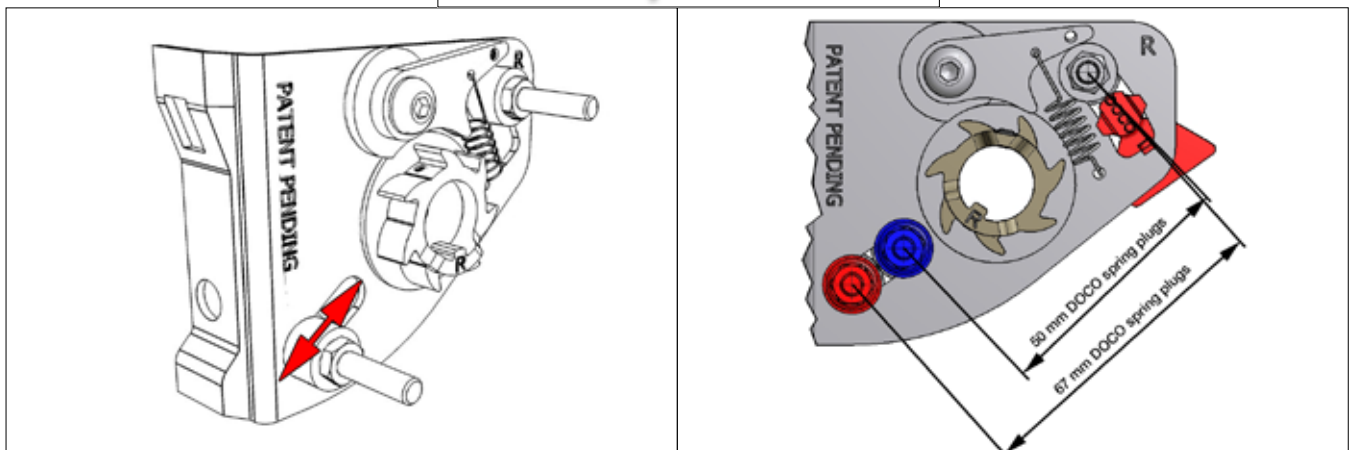
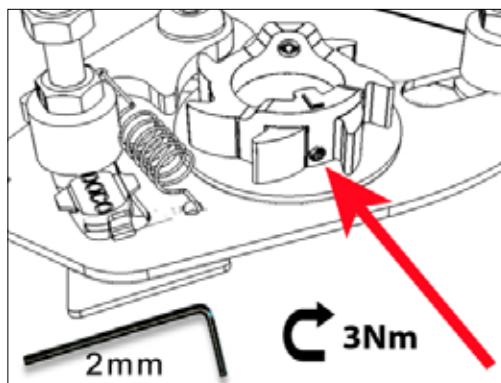

Veerbreukbeveiliging voor  
50mm en 67mm veerpluggen.

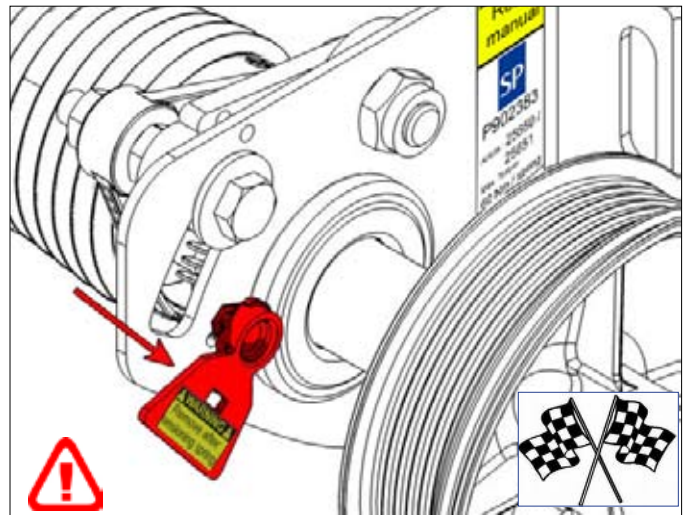
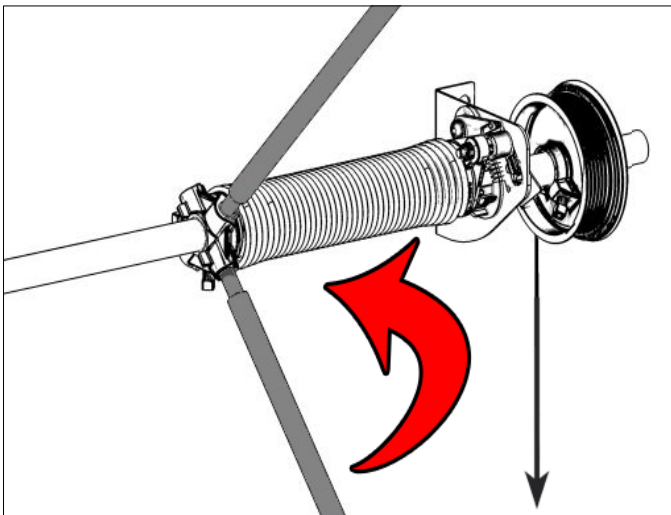
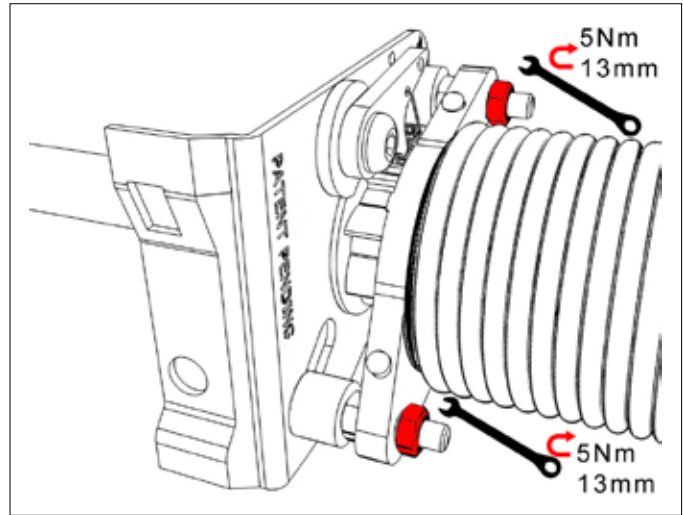
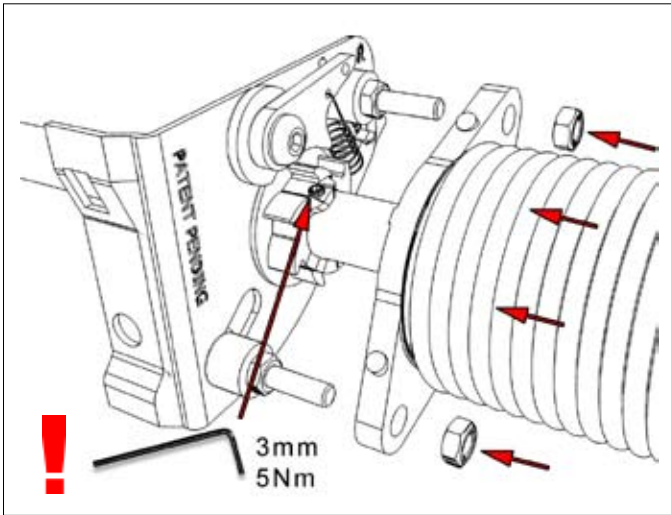

## Montage 25650- L/R

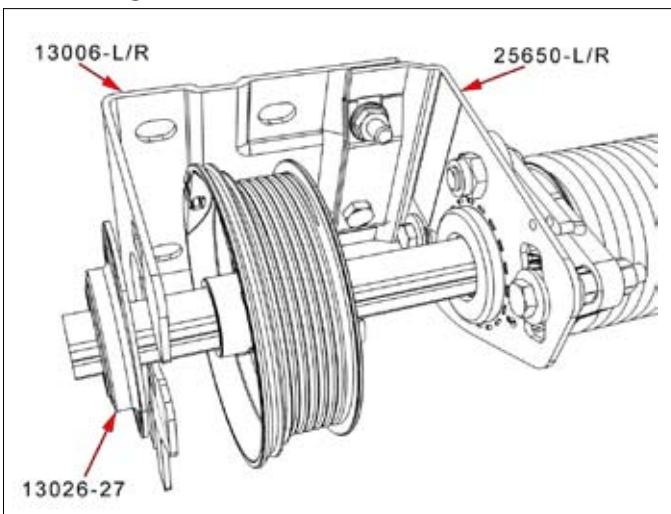

Componenten voor veren voor

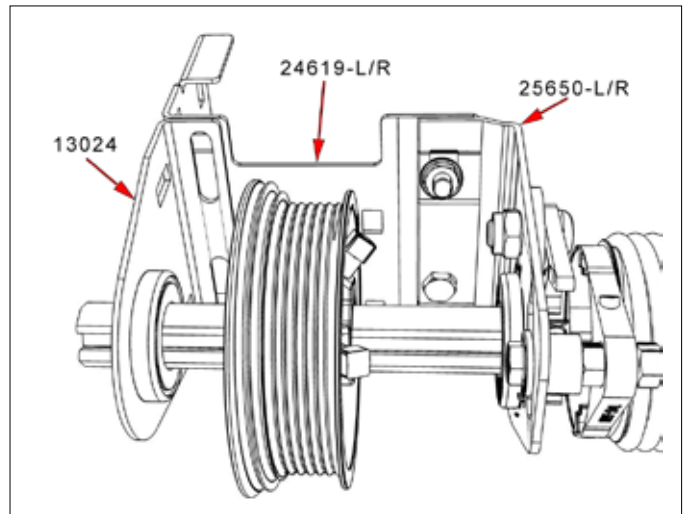

Componenten voor veren achter

## 6. Testen

De onderhoudsmonteur van de deur dient tijdens zijn reguliere halfjaarlijkse onderhoud / controle aan de deur de druk van de hulpveer te controleren. Dit doet hij door het rode palletje omhoog te bewegen, wanneer het palletje door de veerkracht weer naar beneden schiet is de veerkracht voldoende.

Indien deze gebroken is dan dient de complete veerbreek beveiliging vervangen te worden.

## Onderhoud

In principe behoeft aan de veerbreekbeveiliging geen onderhoud gepleegd te worden. Het is echter raadzaam om vervuiling tegen te gaan, of deze regelmatig te verwijderen.

## 7. Vervanging

Vervanging van de veerbreekbeveiligingen mag uitsluitend door gekwalificeerd montagepersoneel uitgevoerd worden. Bij deze vervanging is de garagedeur niet in de normale conditie, zorg ten alle tijden ervoor dat het garagedeurblad geborgd is, zodanig dat het deurblad niet naar beneden kan vallen.

Stap 1: Borg het garagedeurblad d.m.v. stutten

Stap 2: Duw nu het deurblad verder omhoog, zodanig dat het palmechanisme uit het blokkeerwiel kan worden gehaald en borg het deurblad opnieuw.

Stap 3: Demonteer het palmechanisme. Verwijder hiervoor de moeren en de gebroken veer.

Stap 4: Zet de deur in gesloten toestand.

Stap 5: Verwijder de kapotte veer en de veerbreekbeveiliging en vervang deze volgens de montage instructie.

Het is aan te bevelen om alle veren en veerbreekbeveiligingen te vervangen.

## 8. Contactgegevens

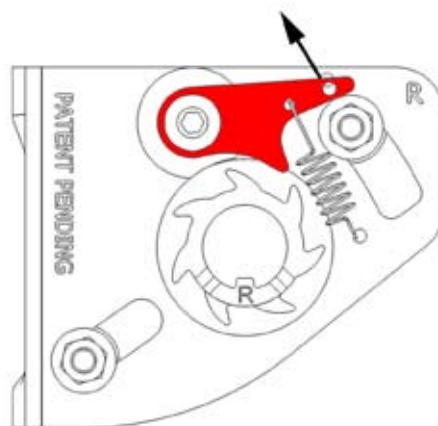

Doco International B.V.  
Nusterweg 96  
6136 KV Sittard  
P.O. Box 427  
6130 AK Sittard  
The Netherlands  
Tel: +31 (0) 464200666  
Fax: +31 (0) 464526894

Doco International Limited  
Unit 1 Northolt Trading  
Estate  
Belvue Road  
Northolt Middlesex  
UB5 5QS  
United Kingdom  
Tel: +44 (0) 20 8839 8587  
Fax: +44 (0) 20 8842 3661

Doco International  
Southern Europe S.L.U  
Components s.l.u  
P.I. Can Met Sidro  
Avenida Generalitat, 55  
08530 La Garriga /  
Barcelona  
España / Spain  
Tel: +34 9 3 861 28 25  
Fax: +34 9 3 871 65 92

Doco International s.r.o.  
Prostějov - Kralice na Hané  
Háj 352  
798 12 Kralice na Hané  
Czech Republic  
Tel: +420 582 360 100  
Fax: +420 582 360 300